

NARDELLI

A arte de fazer seu dia melhor

Micro-ondas

N25

Manual
de instruções

Agradecimento

Parabéns! Agora que você possui um Forno de Micro-ondas Nardelli, é muito importante que você leia as informações contidas neste manual, para poder tirar o maior proveito possível de todos os recursos que este produto oferece com toda a segurança e qualidade.

A Nardelli está à sua inteira disposição para tirar qualquer dúvida e ouvir suas críticas e sugestões.

Nardelli. A arte de fazer seu dia melhor.

Índice

Identificando o produto	04
O que acompanha seu produto	04
Características técnicas	05
Cuidados	05
Alertas de segurança	
Informações gerais	05
Precauções para evitar possível exposição excessiva à energia de micro-ondas	07
Instruções de segurança	
Informações gerais	09
Instalação	08
Instalação do prato giratório	09
Instruções de aterramento	09
Usando seu produto	09
Painel de controle	09
Ajuste de potência	11
Ajuste do relógio	11
Programas de cozimento	11
Cozinhar por peso	12
Descongelar rápido	13
Descongelar por peso	13
Programando com o timer	14
Funções para preparo rápido de alimentos	14
Trava de segurança	16
Outras especificações	16
Limpeza e manutenção	16
Dicas importantes	
Economia de energia	17
Utensílios	17
Materiais que podem ser usados no micro-ondas	18
Materiais que devem ser evitados em forno micro-ondas	18
Problemas e soluções	19
Termo de garantia	20

1. Identificando o produto

- 1 Painel de controle
- 2 Haste giratória
- 3 Suporte em anel giratório
- 4 Prato de vidro
- 5 Janela para observação
- 6 Moldura da porta
- 7 Sistema interno de travas de segurança

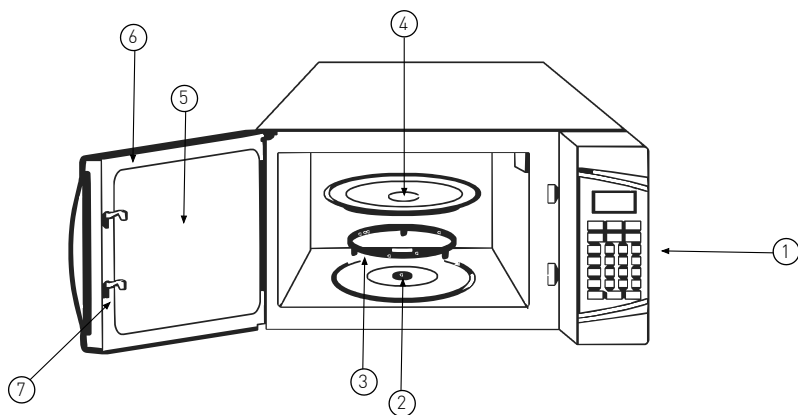

2. O que acompanha seu produto

01 anel de rotação
01 bandeja de vidro

01 manual de instruções

3. Características técnicas

Tensão (V)	127V/00Hz ou 220V/00Hz
Potência Consumida	1800W
Potência Micro-ondas	900W
Frequência de operação	2450MHz
Dimensões externas	510mm (largura) 320mm (altura) 370mm (profundidade)
Dimensões do frontal	640mm (largura) 390mm (altura) 10mm (profundidade)
Capacidade	25 litros
Sistema	bandeja giratória
Peso Líquido	Aprox. 15kg

4. Cuidados

1 - Não opere o forno micro-ondas com a porta aberta, isso pode resultar em exposição perigosa à energia de micro-ondas. É importante não anular ou obstruir os fechos de segurança.

2 - Não coloque nenhum objeto entre a parte frontal do forno e a porta, além disso, não permita que poeira grossa e resíduos de produtos de limpeza se acumulem nas superfícies de vedação.

3 - Não opere o forno se o mesmo estiver danificado. A porta do forno deverá fechar adequadamente e não deverá existir nenhum dano em quaisquer das partes abaixo:

a- Porta (envergada, danificada)

b- Dobradiças e trincos (quebrados ou frouxos)

c- Vedações da porta e superfícies de vedação.

4 - O forno deve ser ajustado ou consertado somente por pessoas de um Serviço Autorizado.

5. Alertas de segurança

Informações gerais

- Não utilizar o produto quando ele apresentar algum dano no adaptador ou em outros componentes. Para substituir qualquer peça danificada, procurar a Assistência Técnica Autorizada.

- O forno deve ser colocado sobre uma superfície nivelada.

- O prato giratório e o suporte giratório

devem estar dentro do forno durante o seu funcionamento. Colocar o recipiente, gentilmente, sobre o prato giratório e tratá-lo com cuidado para evitar que se quebre.

- O uso de louça inapropriada pode quebrar o prato giratório.
- O forno tem vários dispositivos de segurança, embutidos, para assegurar que o aparelho não seja ligado se a porta estiver aberta. Não modificar esses dispositivos.
- Não deixar o forno funcionar se estiver vazio. A operação do forno sem alimentos ou com alimentos com baixo teor de umidade pode causar incêndio, faíscas ou faíscas.
- Não cozinhar bacon diretamente no prato giratório. O excessivo aquecimento em um determinado local, no prato giratório, pode fazer com que ele se quebre.
- Não aquecer mamadeiras ou alimentos para bebê no micro-ondas. O aquecimento não-uniforme pode causar ferimentos.
- Não aquecer nada em recipientes com gargalo estreito, como vidros de calda, por exemplo.
- Não tentar fritar dentro do forno de micro-ondas.
- Não tentar fazer conservas no forno de micro-ondas. É impossível assegurar que todo o conteúdo do recipiente atingiu a temperatura de fervura.
- Não usar este forno de micro-ondas para propósitos comerciais. Ele é apenas para uso doméstico.
- Para prevenir queimaduras em decorrência de fervura retardada de líquidos e bebidas, mexer o conteúdo ao colocá-

-lo no forno e, depois, no meio do processo de aquecimento. Deixar a bebida dentro do forno por alguns segundos e mexer o líquido novamente antes de remover o recipiente.

- O usuário deve ser cuidadoso ao usar o forno de micro-ondas, para evitar que o alimento se queime por excesso de cozimento.
- Quando o aparelho for usado no modo de combinação, as crianças só devem usar o forno quando supervisionadas, em razão das altas temperaturas geradas pelo forno.
- O forno deve ser limpo regularmente e qualquer resíduo de alimentos deve ser removido. Deixar de limpar adequadamente o forno pode levar à deterioração da superfície que pode afetar a vida do aparelho e, possivelmente, resultar em situação de perigo.
- Para não perder a garantia e para evitar problemas técnicos, o usuário não deve consertar o aparelho em casa. Quando precisar, ele deverá levá-lo à Assistência Técnica Autorizada.
- A nota fiscal e o certificado de garantia são documentos importantes e devem ser mantidos para efeito de garantia.
- Por questão de segurança este forno deve ser ligado a um circuito de no mínimo 20 A (127V~) ou 15 A (220V~). Nenhum outro eletrodoméstico deve se ligado a este circuito. Em caso de dúvidas, consulte um electricista de sua confiança para que a instalação esteja de acordo com a NBR5410.
- Ligar o micro-ondas a uma tomada exclusiva. Não utilizar extensores ou conectores tipo T (benjamim).
- É aconselhável a instalação de disjun-

tores termomagnéticos exclusivos para micro-ondas próximos ao mesmo e de fácil acesso:

- a- Para micro-ondas em 127V~, utilizar um disjuntor de 20 A na fase.
- b- Para micro-ondas em 220V~, utilizar um disjuntor bipolar de 15 A para cada fase, ou um disjuntor em cada fase. Se o sistema de 220V~ for de uma fase e neutro, utilizar apenas um disjuntor de 15 A na fase.
- A tensão da tomada da parede deve ser a mesma especificada na etiqueta localizada na parte de trás do forno micro-ondas. Para reduzir o risco de incêndios, choques elétricos e ferimentos ou exposição excessiva ao micro-ondas, ao usar o aparelho, seguir as seguintes precauções básicas, incluindo o seguinte:
 - Ler todas as instruções antes de usar o aparelho.
 - Ler e seguir as instruções específicas: “PRECAUÇÕES PARA EVITAR POSSÍVEL EXPOSIÇÃO EXCESSIVA À ENERGIA DE Micro-ondas”.
 - Como ocorre com a maioria dos eletrodomésticos para cozimento, ficar sempre atento ao funcionamento do aparelho para reduzir o risco de incêndios dentro do forno. Se o material dentro do forno pegar fogo:
 - a- Manter a porta do forno fechada.
 - b- Desligar o forno e desconectá-lo da tomada.
 - c- Desconectar o cabo de força, desligar a energia elétrica, através do disjuntor.
 - Usar apenas utensílios apropriados para fornos micro-ondas.
 - Não cozinhar os alimentos em exc-

so. Observar o funcionamento do aparelho quando o recipiente, dentro do forno, for feito de plástico, papelão ou outros materiais combustíveis, pois há possibilidade de ignição.

- Líquidos e outros alimentos não devem ser aquecidos em recipientes fechados, já que podem explodir.
- É perigoso para qualquer pessoa, que não tenham qualificações técnicas necessárias, fazer qualquer conserto ou reparo que envolva a remoção da cobertura que protege contra a exposição à energia das micro-ondas.
- Se a porta ou a vedação da porta estiver (em) danificada (s), o forno não deve ser ligado até que os problemas sejam corrigidos por pessoal qualificado.
- Não usar a parte interna do forno para armazenamento. Não armazenar pães, biscoitos, produtos feitos de papel, etc. dentro do forno.
- Remover qualquer prendedor ou fecha-pacote, em metal, dos sacos/recipientes, antes de colocá-los dentro do forno.
- Este forno deve ser aterrado. Fazer a conexão apropriada de aterramento. Ver as orientações “INSTRUÇÕES DE ATERRAMENTO”.
- Instalar ou posicionar o forno apenas de acordo com as instruções de instalação oferecidas pelo fabricante.
- Alguns itens como ovos ainda na casca, ovos cozidos inteiros e água com óleo ou gordura não devem ser aquecidos em fornos de micro-ondas já que podem explodir.
- Usar este aparelho apenas para os propósitos descritos neste manual. Não usar produtos químicos corrosivos

ou vapores neste forno. Este forno de micro-ondas foi concebido especificamente para aquecer e cozinhar alimentos. Ele não foi concebido para uso industrial nem laboratorial.

- Não deixar crianças usarem o forno micro-ondas sem supervisão e apenas deixar crianças usarem o aparelho desde que bem instruídas sobre como usar o forno com segurança e desde que elas entendam bem os perigos de seu uso inapropriado.
- Se o cabo elétrico ou a tomada estiverem danificados ou não estiverem funcionando adequadamente, não usar o forno, encaminhar o produto a uma Assistência Técnica Autorizada.
- Este aparelho deve ser ajustado ou consertado apenas por técnicos qualificados. Deve-se entrar em contato com a assistência técnica mais próxima quando precisar que este aparelho seja examinado, consertado ou ajustado.
- Não cobrir ou bloquear as saídas de ar deste forno de micro-ondas.
- Não armazenar ou usar este aparelho em locais descobertos ou desprotegidos.
- Não usar este aparelho perto de água, por exemplo, perto de um tanque, em um porão úmido, perto da piscina ou locais similares.
- Não colocar o cabo de força ou a tomada na água.
- Manter o cabo de força longe de superfícies aquecidas.
- Não deixar o cabo de força pendurado por sobre uma mesa ou balcão.
- Ao limpar o aparelho e sua porta, usar água morna e sabão ou detergente neutro, aplicados com uma esponja ou

pano macio.

- Líquidos como água, café ou chá podem ser superaquecidos, além do ponto de fervura, sem parecer que estão nessa temperatura. Nem sempre o borbulhar ou ferver são aparentes quando se remove o recipiente do forno. Isso pode resultar em líquidos superaquecidos que podem, de repente, ferver quando perturbados pelo movimento de uma colher ou outro utensílio colocado dentro do líquido.
- Não superaquecer o líquido.
- Mexer o líquido antes e na metade do processo de aquecimento.
- Não usar recipientes com laterais retas e gargalos estreitos.
- Depois do aquecimento, deixar o recipiente dentro do forno de micro-ondas por alguns segundos antes de removê-lo.
- Muito cuidado ao colocar uma colher ou outro utensílio dentro do recipiente.

Precauções para evitar possível exposição excessiva à energia de micro-ondas

- Não tentar utilizar o forno com a sua porta aberta, pois poderá resultar em exposição perigosa à alta energia (raios) de micro-ondas.
- Não colocar quaisquer objetos entre a parte frontal do forno e a sua porta. Não deixar que sujeira ou resíduos de produtos de limpeza se acumulem nas superfícies isolantes do forno.
- Não utilizar o forno se este apresentar defeitos. É extremamente importante que a porta do forno feche corretamente e que os seus componentes não estejam danificados. Em particular:

- A porta não deverá pender para baixo.
- Os fechos e dobradiças não deverão estar quebrados ou frouxos.
- A vedação da porta e das demais superfícies não deverá apresentar irregularidades.
- O forno não deverá ser desmontado ou consertado por pessoas não qualificadas. Caso necessário, é importante que o usuário dirija-se sempre a um técnico credenciado.

6. Instruções de instalação

Informações gerais

Remover toda a embalagem e os acessórios. Examinar o forno à procura de danos, batidas e verificar se a porta não foi quebrada. Não instalar o forno se estiver danificado.

NOTA: Não bloquear a saída de ar situada na lateral do aparelho.

Não remover os pés de baixo do forno. Bloquear as entradas/saídas de ar pode danificar o forno. Colocar o forno longe rádios e TVs. As micro-ondas podem interferir no bom funcionamento destes aparelhos.

NOTA: Ligar o forno numa tomada de parede adequada. Assegurar-se de que a tensão e a frequência são as mesmas mostradas na etiqueta do aparelho.

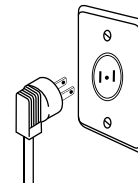

Fique atento: este forno não é Bivolt. Consulte a plaquinha de identificação atrás do forno, para verificar a voltagem correspondente do mesmo.

Instalação

- Prepare o móvel (1) para a instalação do Forno (2) e Máscara (3). Recorte uma abertura (A) com 500mm de largura e 280mm de altura. Na parte interna do móvel, a 12mm de distância da parte inferior da abertura, fixe uma plataforma (P) com 500mm de largura e 325mm de profundidade.

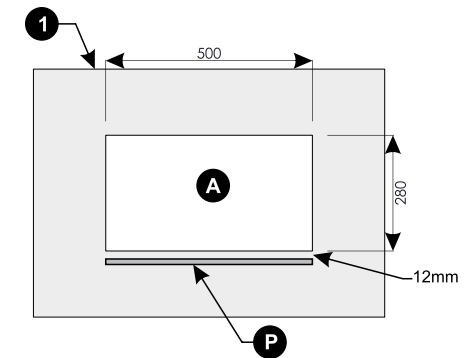

- Instale os suportes (4) laterais e superior (5) no forno (2) utilizando os parafusos (6) M5 fornecidos.
- Posicione o forno (2) adentro da abertura (A) e sobre a plataforma (P) e fixe o conjunto através dos suportes (4) à face externa do móvel (1), utilizando parafusos (7) de madeira (M4).

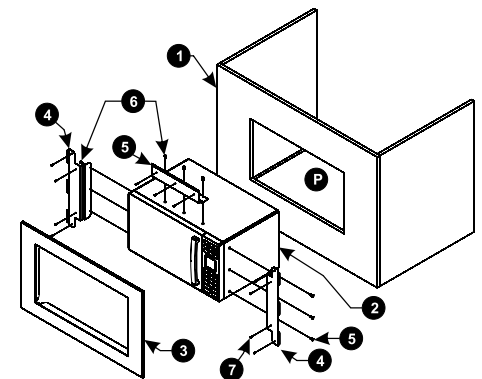

- Posicione a extremidade superior da máscara (3) acima do suporte superior (5), encostando-a contra o móvel (1) e então desça até que as abas laterais existente na parte posterior da máscara (3) se posicionem nos recortes dos suportes laterais (4).

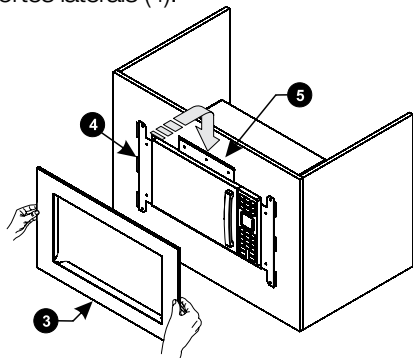

Instalação do prato giratório

- Nunca colocar o prato giratório de cabeça para baixo. O prato giratório não deve ficar preso.
- Tanto o prato giratório como o suporte em anel devem ser usados sempre durante o cozimento de alimentos.
- Todos os alimentos e recipientes devem ser posicionados sempre em cima do prato durante o cozimento de alimentos.
- Se o prato giratório ou o suporte em anel racharem ou quebrarem, o usuário deve entrar em contato com o representante autorizado mais próximo para substituí-los.

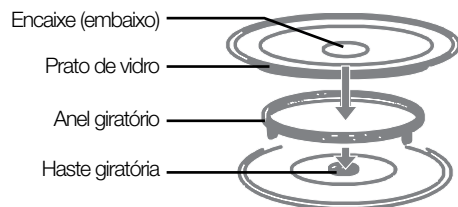

Instruções de aterramento

PERIGO: Há perigo real de choque elétrico ao tocar alguns componentes internos que pode causar ferimentos sérios e até a morte. Não desmontar este aparelho.

PRECAUÇÃO: Perigo de choque elétrico. O uso inapropriado do aterramento pode resultar em choque elétrico. Não conectar o aparelho na tomada antes de ele estar adequadamente instalado e aterrado.

Este aparelho deve ser aterrado. Em caso de curto-circuito, o aterramento reduz o risco de choque elétrico porque oferece uma via de escape para a corrente elétrica. Este aparelho é equipado com um cabo de força com aterramento. A tomada deve ser colocada em tomada de parede apropriadamente instalada e aterrada.

Procurar um eletricitista ou técnico qualificado se as instruções de aterramento não forem completamente entendidas ou se existirem dúvidas se o aparelho está, ou não, apropriadamente aterrado.

1. O aparelho vem com um cabo de força curto, para reduzir o risco do cabo se enroscar em alguma coisa ou de alguém tropeçar nele.
2. O fabricante não poderá ser responsabilizado por danos nem acidentes pessoais resultantes de uma instalação elétrica incorreta.

7. Usando seu produto

IMPORTANTE:

- Sinais sonoros são emitidos durante as configurações.

Um sinal sonoro (BIP): o forno aceitou a programação.

Dois sinais sonoros (BIP): a programação não foi aceita. Verificar e tentar novamente.

- Sempre que conectar o aparelho na tomada deve-se inicialmente pressionar a tecla CANCELAR para liberar o programa antes de qualquer operação.

Painel de controle

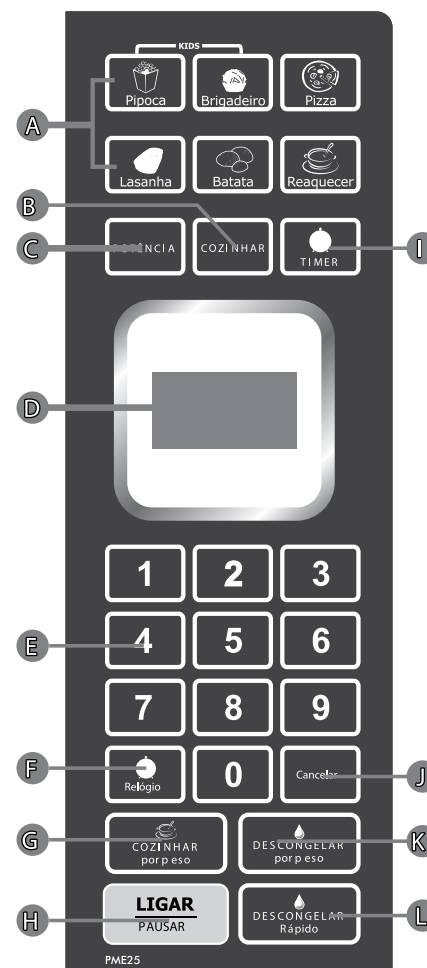

a) Botões para preparo rápido:

Configurações instantâneas para o preparo de alimentos mais usuais.

b) Cozinhar: Possibilita o preparo automático de alimentos em duas etapas com diferentes potências e tempos.

c) Potência: Pressionar para escolher potências diferentes da potência máxima.

d) Visor do menu: Tempo de preparo, potência, indicadores e a hora atual são exibidos neste visor.

e) Teclado numérico (0-9): Pressionar as teclas numéricas para escolher potência, tempo de preparo ou o peso dos alimentos.

f) Relógio: Usado para acertar o relógio do aparelho. Utiliza o sistema de 12:00h.

g) Cozinhar por peso: Preparo programado em função do peso do alimento.

h) Ligar/Pausar: Pressionar esta tecla para dar início ou interromper o preparo dos alimentos.

i) Timer: Permite programar o início e o método do preparo dos alimentos automaticamente.

j) Cancelar: Usado para cancelar as configurações anteriores.

k) Descongela Peso: Função de descongelamento programado, baseado automaticamente pelo peso do alimento.

l) Descongela rápido: Função de descongelamento rápido, programado em função do tempo escolhido e alternando a potência de micro-ondas automaticamente. Destina-se a descongelar alimentos de uma forma rápida e eficaz.

Ajuste de potência

Existem 10 níveis de potência:

NIVEL POTÊNCIA

1	10%
2	20%
3	30%
4	40%
5	50%
6	60%
7	70%
8	80%
9	90%
10	100%

O micro-ondas inicia automaticamente com potência de 100%.

Para operar o micro-ondas com uma potência abaixo de 100%, seguir as instruções abaixo.

- 1) Utilizar o teclado numérico para informar o tempo desejado.
- 2) Pressionar o botão POTÊNCIA.
- 3) Utilizar teclado numérico para escolher valores entre 1 e 10.
- 4) Pressionar LIGAR/PAUSAR para iniciar a operação com a potência desejada.

IMPORTANTE:

Após a operação ser concluída o aparelho volta para a potência de 100%.

Ajuste do Relógio

Ligar o aparelho na tomada, no mostrador do relógio aparecerá piscando “.”.

- 1–Pressionar a tecla RELÓGIO e o mostrador vai piscar “.”.
- 2–Pressionar as teclas numéricas para

selecionar a hora correta. Por exemplo, agora são 10:12, portanto, pressionar “1”, “0”, “1” e “2”, nesta ordem.
3– Pressionar RELÓGIO para salvar o ajuste do relógio.
4–Se os números inseridos não estiverem dentro da variação 1:00 e 12:59, o ajuste será considerado inválido.

IMPORTANTE

- Durante o processo de ajuste do relógio, se pressionado CANCELAR ou se não ocorrer qualquer operação dentro de 30 segundos, o forno voltará automaticamente ao seu status anterior.
- O relógio funciona somente no sistema de 12 horas.

Programa de Cozimento Cozimento em uma etapa

1. Usar as teclas numéricas para informar o tempo de preparo desejado. O período escolhido poderá ir de 1 segundo até 99 minutos e 99 segundos.
2. Pressionar a tecla LIGAR/PAUSAR para iniciar a operação.
3. O visor marcará a contagem regressiva do tempo programado até o momento do desligamento automático. Após o desligamento o aparelho emite um sinal sonoro de quatro bips.



IMPORTANTE

- Se o usuário quiser selecionar uma potência diferente de 100%, basta seguir as instruções do tópico AJUSTE

DE POTÊNCIA.

- Se necessário interromper o processo pressionar o botão LIGAR/PAUSAR. Se desejar cancelar a programação pressionar CANCELAR após interromper o funcionamento.

Cozimento em duas etapas

Algumas receitas exigem que o alimento seja preparado em duas etapas, com níveis diferentes de tempo e potência.

Programação da primeira etapa:

1. Usar as teclas numéricas para informar o tempo de preparo desejado. O período escolhido poderá ir de 1 segundo até 99 minutos e 99 segundos.
2. Pressionar a tecla POTÊNCIA para ajustar a potência (caso o usuário desejar que o aparelho trabalhe com potência diferente de 100%).



Programação da segunda etapa:

3. Pressionar a tecla COZINHAR e informar o tempo para a segunda etapa do cozimento.
4. Pressionar a tecla POTÊNCIA para ajustar a potência (caso o usuário desejar que o aparelho trabalhe com potência diferente de 100%).
5. Pressionar a tecla LIGAR/PAUSAR para iniciar a operação.



NOTA: Após o término da primeira etapa o aparelho emite um BIP e inicia a segunda etapa automaticamente.

IMPORTANTE:

- Depois de decorrido o tempo de cozimento selecionado, o forno emitirá 4 sinais sonoros.

Cozinhar por peso

1. Pressionar a tecla COZINHAR POR PESO.
2. Informar o peso (em gramas).
NOTA: O aparelho aceita programações para até 2700g. Caso o valor seja superior a 2700g a programação será considerada inválida.
3. Pressionar a tecla LIGAR/PAUSAR para iniciar a programação.

IMPORTANTE



- Durante o preparo, o forno irá emitir um sinal sonoro destinado a lembrar o usuário de virar a carne. Depois de executar esta operação, tocar na tecla LIGAR/PAUSAR para retomar o preparo.
- Depois de decorrido o tempo de co

zimento selecionado, o forno emitirá 4 sinais sonoros.

- Durante o funcionamento o aparelho irá alternar os valores de potência automaticamente de forma a tornar o cozimento mais eficiente.

Descongelar rápido

1. Pressionar a tecla DESCONGELAR RÁPIDO.

2. Informar o tempo desejado para o descongelamento utilizando as teclas numéricas.

3. Pressionar a tecla LIGAR/PAUSAR para iniciar a programação.



IMPORTANTE

- Depois de decorrido o tempo de cozimento selecionado, o forno emitirá 4 sinais sonoros.

- Durante o funcionamento o aparelho irá alternar os valores de potência automaticamente de forma a tornar o descongelamento mais eficiente.

DICA

- Depois de configurar a função DESCONGELAR RÁPIDO o forno poderá ser programado para passar automaticamente para o cozimento em uma etapa ou duas etapas.

- Para o descongelamento rápido seguido do cozimento em uma etapa, deve-se seguir os passos acima. Antes de tocar na tecla LIGAR/PAUSAR pressionar a tecla COZINHAR e se-

leccionar o tempo e potência de cozimento conforme tópico PROGRAMA DE COZIMENTO.

- Para o descongelamento rápido seguido de cozimento em duas etapas, seguir os passos acima. Antes de pressionar a tecla LIGAR/PAUSAR, o usuário deve proceder conforme o tópico PROGRAMA DE COZIMENTO.

Descongelamento por Peso

1. Pressionar a tecla DESCONGELAR PESO.

2. Informar o peso do alimento a ser descongelado (em gramas).

NOTA: O aparelho aceita programações para até 2700g. Caso o valor seja superior a 2700g a programação será considerada inválida.

3. Pressionar a tecla LIGAR/PAUSAR para iniciar o descongelamento.



IMPORTANTE

- Durante o descongelamento, o forno irá automaticamente fazer uma pausa e emitir um sinal sonoro destinado a lembrar o usuário de virar a carne. Depois de executar esta operação, pressionar a tecla LIGAR/PAUSAR para retomar o descongelamento.

- Depois de decorrido o tempo de cozimento selecionado, o forno emitirá 4 sinais sonoros.

- Durante o funcionamento o aparelho irá alternar os valores de potência automaticamente de forma a tornar o descongelamento mais eficiente.

Programando com o timer

1. Informar o tempo e a potência do preparo desejado para o alimento.

2. Pressionar a tecla TIMER.

3. Inserir o tempo que deve ser aguardado até o início do preparo. Este tempo pode variar de 1 segundo até 99 minutos e 99 segundos.

4. Pressionar a tecla LIGAR/PAUSAR. O aparelho fará uma contagem regressiva do tempo programado até zero, quando iniciará o preparo do alimento.

Etapa 1:

Etapa 2:



IMPORTANTE



- Durante o processo de ajuste do TIMER, se o usuário pressionar CANCELAR ou se não ocorrer nenhuma operação dentro de 5 segundos, o forno voltará ao seu status anterior, automaticamente.

Funções para preparo rápido de alimentos

As funções para preparo rápido de alimento permitem preparar ou aquecer

alimentos automaticamente, sem necessidade de informar a potência e o tempo de cozimento.

Para pequenas porções, basta pressionar na tecla correspondente ao alimento e o forno entrará em funcionamento. Para quantidades maiores, pressionar a tecla mais de uma vez para definir a porção desejada.

As funções BATATAS, LASANHAS e PIPOCA, lhe permitem escolher diferentes porções dos alimentos.



1. Retirar o plástico que envolve o pacote e colocá-lo no micro-ondas com o lado indicado VIRADO PARA CIMA;

2. Pressionar a tecla PIPOCA e em seguida LIGAR/PAUSAR para iniciar a operação.

3. Após o término do preparo o aparelho desligará automaticamente. Retirar o pacote do forno e abrir puxando pelos cantos superiores. Deve-se ter cuidado ao abrir, o vapor pode provocar queimaduras.

IMPORTANTE

- Pressionar a tecla PIPOCA repetidamente para selecionar a porção que se deseja.

- Pressionar a tecla Pipoca uma vez para pacotes de 100g ou duas vezes para pacotes de 50g.

IMPORTANTE:

Para pacotes de pipoca de 100g, deve-se dobrar para dentro as pontas

do pacote para evitar que o pacote encoste nas paredes internas do forno, o que pode bloquear o movimento podendo ocasionar a queima da pipoca por ficar exposta apenas em uma posição.



1. Pressionar a tecla BATATA repetidamente para selecionar a porção que se deseja. Pressionar a tecla Batata uma vez para uma porção de 400g ou duas vezes para porção de 200g;
2. Corte as batatas em cubos, coloque em uma travessa com aproximadamente 50ml de água para 200gr e 60ml de água para 400g.
3. Cobrir a travessa com filme PVC (especial para micro-ondas), e fazer pequenos furos no filme para saída do vapor.
4. Colocar a travessa no micro-ondas e pressionar a tecla LIGAR/PAUSAR para iniciar a operação.
5. Após o término do preparo o aparelho desligará automaticamente. Retirar a travessa do forno e tomar todo cuidado ao manuseá-lo pois o vapor pode causar queimaduras.

NOTA: As diferentes quantidades de água servem como valores de referência e dependem do tamanho do alimento e da travessa. Caso necessário, o consumidor deve reajustar a quantidade de água.



1. Remover inteiramente a tampa protetora da bandeja, puxando pelo lado. Levar a lasanha ainda congelada ao micro-ondas.
2. Pressionar a tecla LASANHA repetidamente para selecionar a porção que se deseja. Pressionar a tecla lasanha uma vez para porção de 650g ou duas vezes para 350g.
3. Pressionar a tecla LIGAR/PAUSAR para iniciar a operação.
4. Após o término do preparo o aparelho desligará automaticamente. Retirar a bandeja do forno e tomar todo cuidado ao manuseá-lo pois o vapor pode causar queimaduras.

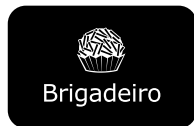

A função BRIGADEIRO prepara uma receita de brigadeiro de 400g.

1. Misturar os ingredientes até atingir uma mistura homogênea.
2. Colocar no micro-ondas, pressionar a tecla BRIGADEIRO e apertar LIGAR/PAUSAR.
3. Após alguns minutos soará um bip e o micro-ondas pausará o processo. Retirar a travessa e mexer novamente.
4. Recolocar a travessa no micro-ondas e pressionar a tecla LIGAR/PAUSAR para continuar o preparo.
5. Após alguns minutos o micro-ondas finalizará o preparo. Retirar a travessa, misturar uma última vez e levar à geladeira por 2 horas.

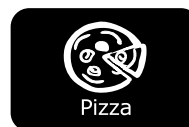

1. Retirar o plástico que envolve a pizza e colocá-la no micro-ondas.
2. Pressionar a tecla PIZZA e em seguida LIGAR/PAUSAR para iniciar a operação.
3. Após o término do preparo o aparelho desligará automaticamente. Retirar a pizza do forno. Deve-se ter cuidado, o vapor pode provocar queimaduras.



1. Pressionar a tecla REAQUECER e em seguida LIGAR/PAUSAR para iniciar a operação.

NOTA: A opção REAQUECER deverá ser utilizada quando os alimentos já estiverem prontos (cozidos, assados, grelhados...), precisando apenas serem reaquecidos.

Trava de segurança

A trava de segurança evita que crianças usem o forno sem a supervisão de um adulto.

Para ativar a trava de segurança, seguir os passos abaixo:

1. Pressionar a tecla CANCELAR por 3 segundos.

A mensagem LOCK (TRAVA) será mostrada no visor.

2. Para cancelar, pressionar novamente a tecla CANCELAR por 3 segundos.

A mensagem LOCK (TRAVA) desaparecerá do visor.

Outras Especificações

1. Durante o funcionamento pressionar a tecla RELÓGIO para saber a hora durante a operação do aparelho.
2. Durante o funcionamento pressionar a tecla POTÊNCIA para consultar o nível de potência. Depois de 5 segundos, o forno retornará ao estado anterior.
3. Quando acabar o cozimento, ouvir-se-á 4 "bips" que funcionam como um lembrete de que o cozimento terminou.

8. Limpeza e manutenção

O consumidor deve lembrar-se de desligar o micro-ondas da tomada sempre que for limpá-lo. Após a limpeza é aconselhável manter a porta aberta por alguns minutos para eliminar o excesso de umidade.

Para limpar o micro-ondas, deve-se usar apenas um pano macio umedecido em água (de preferência morna) e detergente neutro. Após a limpeza, secar com pano macio e seco.

Jamais limpar o micro-ondas com fluidos inflamáveis como álcool, querosene, gasolina, tinner, varsol, solvente, removedores nem com produtos químicos como detergentes com amoníacos, ácidos, vinagres, soda ou abrasivos como sapólio esponjas plásticas ou de aço, lã de aço, etc, nem usar produtos que liberam vapores químicos corrosivos e/ou tóxicos no aparelho.

Interior

Manter o interior do forno limpo e seco. Os resíduos dentro do forno absorvem micro-ondas e assim prolongam o tempo de cozimento. Os resíduos de alimentos líquidos derramados grudam nas paredes do forno e na superfície da porta. Limpar o interior do forno imediatamente após o uso com um pano úmido. Retirar a gordura com um pano úmido com água e sabão neutro ou com papel toalha, enxaguar o pano, passar novamente para retirar os resíduos de sabão e secar bem.

Exterior

Manter o exterior do forno limpo. Limpar o exterior do forno com um pano úmido com água e detergente neutro, enxaguar o pano, passar novamente para retirar os resíduos de sabão e secar com um pano macio ou toalha de papel.

Para evitar danos ao funcionamento das partes internas do micro-ondas a água não deve penetrar pelos orifícios de ventilação.

Para limpar o painel de controle, abrir a porta do forno para evitar que ele seja ligado acidentalmente, limpar com um pano úmido e secar imediatamente.

Pressionar a tecla CANCELAR depois de limpar o painel para evitar qualquer programação indevida.

Se vapor se acumular em volta da porta, após o uso, seque-a com um pano macio. Isso acontece quando o forno opera em condições de alta umidade e de forma alguma indica defeitos de funcionamento.

9. Dicas importantes

Economia de energia

Os Fornos Elétricos Nardelli, devido ao seu isolamento e ao emprego de materiais de alta tecnologia, consomem menos energia do que um outro forno qualquer. Com isso você gasta menos dinheiro e economiza mais tempo, podendo se dedicar a outros afazeres, tornando sua tarefa de cozinhar algo prático, rápido e prazeroso. Mesmo assim, temos algumas dicas para economia de energia:

- Desligar sempre os aparelhos da tomada;
- Evitar colocar o forno próximo de geladeiras e freezers;
- Usar sempre tomadas adequadas para a potência de seu aparelho;
- Substituir tomadas muito antigas ou danificadas;
- Não ligar o forno na mesma tomada juntamente com outros aparelhos.

Utensílios

PRECAUÇÃO: Recipientes hermeticamente fechados podem explodir. Recipientes fechados devem ser abertos e sacos plásticos devem ser perfurados antes do cozimento.

Ver as instruções “Materiais que você pode usar no forno de micro-ondas ou que devem ser evitados”. Podem existir certos utensílios não-metálicos que são perigosos para uso em forno de micro-ondas. Na dúvida, testar o utensílio em questão seguindo as instruções abaixo. Materiais que podem ser usados no micro-ondas

Papel Alumínio – apenas como proteção. Pequenos pedaços podem ser usados para cobrir fatias de carne ou frango para evitar que cozinhem demais. Esses pedaços podem arquear ou soltar faíscas se eles estiverem muito próximos das paredes do forno. O papel alumínio deve ficar, pelo menos, a 2,5 cm de distância das paredes do forno.

Prato de Cerâmica – seguir as instruções do fabricante. O fundo do prato de cerâmica deve ficar, pelo menos, à 5 mm do prato giratório. O uso incorreto pode resultar na quebra do prato.

Pratos de Louça – apenas os que forem seguros para micro-ondas. Seguir as instruções do fabricante. Não usar pratos trincados ou lascados, que podem quebrar.

Jarras de Vidro – remover sempre a tampa. Usar sempre até que o alimento fique morno. A maioria das jarras de vidro não resistem a altas temperaturas e podem quebrar.

Recipientes de Vidro – apenas aquilo que for resistente a altas temperaturas.

Certificar-se de que não há borda de vidro. Não usar nada trincado nem lascado.

Sacos para Cozimento – seguir as instruções do fabricante. Não fechar com fios de metal. Fazer furos para permitir a saída do vapor.

Copos e Pratos de Papel – usar apenas a função para pouco aquecimento. Ficar observando a operação.

Toalhas de Papel – usadas para cobrir os alimentos no reaquecimento ou para absorção de gordura. Usar apenas quando supervisionado e por um período curto de tempo.

Papel Pergaminho – usado para cobrir e evitar que o alimento espirre ou para embrulhar o alimento para cozimento no vapor.

Plástico – apenas os recomendados para uso em micro-ondas. Seguir as instruções do fabricante. Esse plástico deve ter uma etiqueta que indique “Seguro para Uso em Micro-ondas”. Alguns recipientes em plástico amolecem quando os alimentos dentro deles aquecem. Os sacos para fervura e os sacos hermeticamente fechados devem ser abertos, furados ou ventilados, como orientado na embalagem.

Filme Plástico – apenas os recomendados para uso em micro-ondas. Eles são usados para cobrir alimentos durante o cozimento para reter a umidade. Não deixar que o filme plástico toque o alimento.

Termômetro – apenas os recomendados para uso em micro-ondas (termômetros para carne e doces).

Papel Encerado – usado como cobertura para prevenir espirros e reter a umidade.

Materiais que devem ser evitados em forno de micro-ondas

Bandeja de alumínio – pode curvar-se, soltar faíscas e derramar comida no prato do forno de micro-ondas.

Embalagem em papelão com alças em metal – pode dobrar e derramar comida no prato do forno de micro-ondas ou soltar faíscas.

Utensílios de metal ou com bordas em metal – o metal protege o alimento das micro-ondas. As bordas de metal podem dobrar, soltar faíscas e provocar um

incêndio dentro do forno.

Fios de metal para fechar embalagens podem dobrar, soltar faíscas e provocar um incêndio dentro do forno.

Sacos de papel – podem causar um incêndio dentro do forno.

Espuma de plástico – pode derreter e contaminar o líquido dentro, se exposto à alta temperatura.

Madeira – pode secar dentro do forno e rachar ou se quebrar.

10. Problemas e soluções

Em alguns casos, com um simples procedimento, você pode solucionar um eventual problema no seu forno Nardelli.

Antes de solicitar Assistência Técnica, confira:

1.PROBLEMA: O FORNO NÃO INICIA A OPERAÇÃO

VERIFIQUE:

1. O cabo elétrico não está ligado na tomada ou a tomada está desenergizada.
2. A porta está aberta.
3. A operação selecionada está incorreta.

2.PROBLEMA: ARQUEAMENTO DE MATERIAIS E FAÍSCAS

VERIFIQUE:

1. Foi usado material que deve ser evitado.
2. O forno está vazio e entrou em funcionamento.
3. Existem resíduos de comida dentro

do forno.

3.PROBLEMA: COZIMENTO DESIGUAL

VERIFIQUE:

1. Foi usado material que deve ser evitado.
2. O alimento não foi devidamente descongelado.
3. O tempo de cozimento ou o nível de potência escolhidos são inadequados.
4. O alimento não foi virado ou misturado.

4.PROBLEMA: ALIMENTO SUPER COZIDO

VERIFIQUE:

1. O tempo de cozimento ou o nível de potência escolhidos são inadequados.

5.PROBLEMA: ALIMENTO POUCO COZIDO

VERIFIQUE:

1. Foi usado material que deve ser evitado.
2. O alimento não foi devidamente descongelado.
3. O tempo de cozimento ou o nível de potência escolhidos são inadequados.
4. A ventilação no forno está prejudicada.

6.PROBLEMA: DESCONGELAMENTO INAPROPRIADO

VERIFIQUE:

1. Foi usado material que deve ser evitado.
2. O alimento não foi devidamente descongelado.
3. O tempo de cozimento ou o nível de potência escolhidos são inadequados.
4. O alimento não foi virado ou misturado.

Termo de Garantia

Este produto é garantido pela Nardelli Eletrodomésticos contra defeitos de fabricação durante o período de um (01) ano, inclusa a garantia legal, vigente a partir da data de compra.

O presente certificado é válido somente com apresentação da nota fiscal de compra.

A garantia abrange exclusivamente a substituição de peças que apresentar, comprovadamente, defeitos de fabricação ou material.

Ficam excluídos dessa garantia os eventuais defeitos decorrentes de desgaste natural do produto, negligência ou mau uso do consumidor ou ainda se o produto não for utilizado para o fim a que se destina (uso doméstico).

Em caso de algum defeito, entre em contato com alguma de nossas Assistências Técnicas Autorizadas mais próxima, sendo que os gastos com transporte são por conta do consumidor.

A reposição de peças e mão-de-obra, dentro do prazo desta garantia e observando as especificações acima, serão gratuitos.

A garantia perderá totalmente a validade caso:

- O forno for submetido a reparos por pessoa não autorizada;
- For ligado à rede elétrica imprópria;
- Tiver sofrido avarias com transporte, quebras, descargas elétricas, inundações ou qualquer outro acidente

Dúvidas, sugestões, elogios ou críticas, entre em contato conosco. Será um prazer atendê-lo.

Fone (47) 3543-9000 ou nardelli@nardelli.com.br

Nardelli Eletrodomésticos Ltda.
Rua Daniel Nardelli, 55 – Centro
Rio do Oeste – SC | CEP 89.180-000

Visite nosso site: www.nardelli.com.br

1 ano
garantia
Nardelli

A Nardelli reserva-se o direito de, a qualquer tempo, revisar, alterar ou descontinuar seus produtos bem como as condições descritos neste manual, sem que isto incorra em qualquer responsabilidade ou obrigação para com a assistência técnica, atendimento, comprador ou terceiros.

www.nardelli.com.br

NARDELLI

A arte de fazer seu dia melhor

Rua Daniel Nardelli, 55 • Rio do Oeste • Santa Catarina • 89180-000
Fone: 47 3543.9000 • International Trade: +55 47 3543.9025